

# Sběrný koš

Sběrný koš je vhodnou volbou pro zachytávání vyřezaných dílů a odpadu z dopravního pásu. Přidává další stupeň k automatizaci, zachytává vyřezané díly a zabraňuje jejich pádu na zem.

Sběrný koš je volitelnou položkou pro sběr vyřezaných dílů nebo odpadu z dopravníkového pásu podle druhu aplikace.

Zásobník se dá roztáhnout a vyjmout i během řezání.

To usnadňuje a urychluje sběr dílů bez nutnosti přerušovat proces řezání.

Sběrný koš se dá snadno odpojit od stroje pokud zrovna není potřeba.

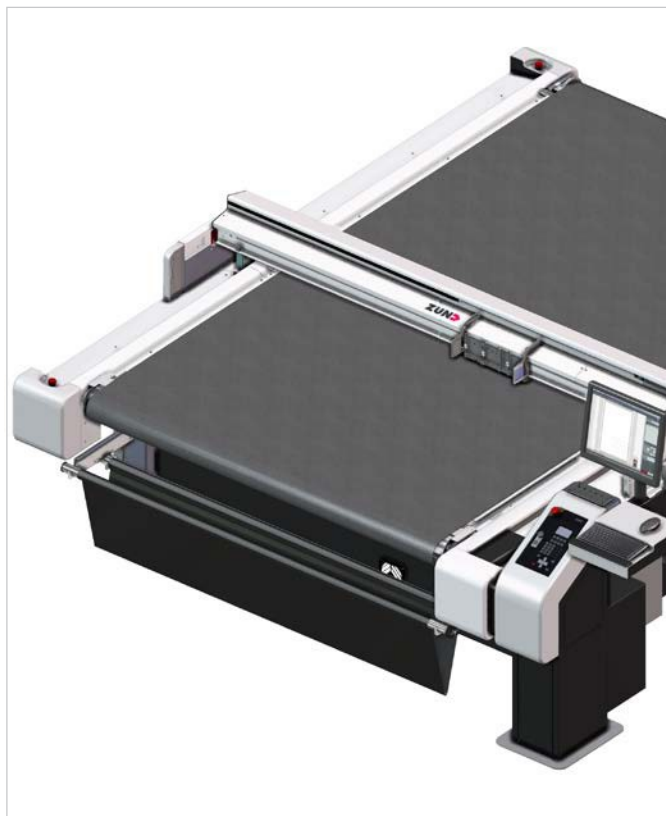

## Detaily

Dostupné pro stroje **G3**, **S3**.



## Výhody

Možnost namontovat na základní stůl nebo na prodloužení  
Zachytává vyřezané části a odpad