

Technický list **G3**

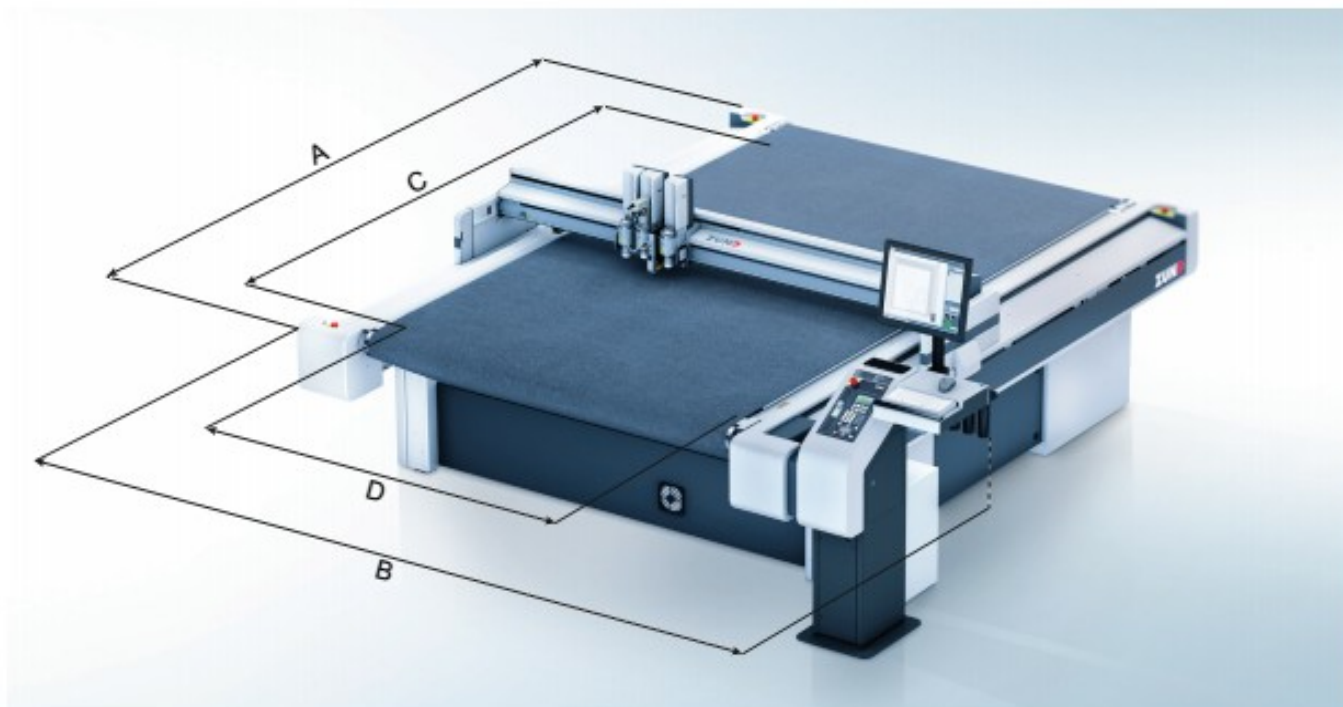

Specifikace

opakovatelnost ¹⁾	± 0.03 mm	provozní teplota	10-35 °C
přesnost pozice ¹⁾	± 0,1 mm/m + opakovatelnost	relativní vlhkost	10-80 % nekondenzující
rychlost	1-1414 mm/s	hlučnost	< 75 dB (Závislá na materiálu / technologii dělení)
max. zrychlení ²⁾	9,3 m/s ²	výška mostu ³⁾	30/60/120 mm
min. nosnost podlahy	200 kg/m ²	elektrické připojení	AC 3 fáze +N+GND, 400 V, 50/60 Hz, 32 A
komunikační rozhraní	RS232C/V24, Ethernet 10/100Mbit	max. hmotnost materiálu	30 kg/m ² (ruční zakládání)
interface PC	Ethernet 10/100Mbit, Sériový port RS232, DB 9		může mít vliv na rovinnost pracovní plochy

1) Pohonný systém X/Y, statické měření, při konstantní provozní teplotě (závisí na řezacím nástroji/ metodě)

2) Závisí na velikosti katru, modulech.

3) Výška mostu 120 mm je dostupná pouze pro velikosti L-3200, XL-3200.

Vnější rozměry, včetně pracovní stanice (A x B)

	M	L	XL	2XL	3XL
1600	2512 mm × 2355 mm		2512 mm × 3295 mm	2512 mm × 3765 mm	2512 mm × 4235 mm
2500	3412 mm × 2355 mm	3412 mm × 2825 mm			3412 mm × 4235 mm
3200		4112 mm × 2825 mm	4112 mm × 3295 mm	4112 mm × 3765 mm	4112 mm × 4235 mm

Pracovní plocha (C x D)

	M	L	XL	2XL	3XL
1600	1600 mm × 1330 mm		1600 mm × 2270 mm	1600 mm × 2740 mm	1600 mm × 3210 mm
2500	2500 mm × 1330 mm	2500 mm × 1800 mm			2500 mm × 3210 mm
3200		3200 mm × 1800 mm	3200 mm × 2270 mm	3200 mm × 2740 mm	3200 mm × 3210 mm

Max. šířka materiálu

	M	L	XL	2XL	3XL
se statickou pracovní plochou	1610 mm	2080 mm	2550 mm	3020 mm	3490 mm
s posuvem materiálu	1330 mm	1800 mm	2270 mm	2740 mm	3210 mm

Hmotnost stroje

	M	L	XL	2XL	3XL
1600	670 kg		890 kg	980 kg	1120 kg
2500	840 kg	970 kg			1430 kg
3200		1110 kg	1280 kg	1420 kg	1610 kg

Fixace materiálu - generátory vákua

	Vakuová turbína 9kW	Vakuová turbína 15 kW	Vakuová pumpa 5,5 kW	Vakuová pumpa 12,5 kW
Jmenovitý příkon	1 - 9 kW	1 - 15 kW	5,5 kW	12,5 kW
Regulace výkonu / podtlaku	automatická - 10 úrovní	automatická - 10 úrovní	ne (systém ZAP/VYP)	ne (systém ZAP/VYP)
Přepínací ventil - sání/odfuk	ne	ne	Volitelně	Volitelně

Pozn.: Změna technické specifikace vyhrazena.